

拆卸和安装左侧法兰轴

所需要的专用工具和维修设备

t 密封油脂 -G 052 128 A1-

拆卸

- 1 将变速箱固定在发动机和变速箱定位架 -VAS 6095- 上 → Kapitel。
- 将变速箱在发动机和变速箱支架位置向后倾，从而令变速箱油不致于流出。
- 旋出法兰轴支撑座螺栓 -箭头-。

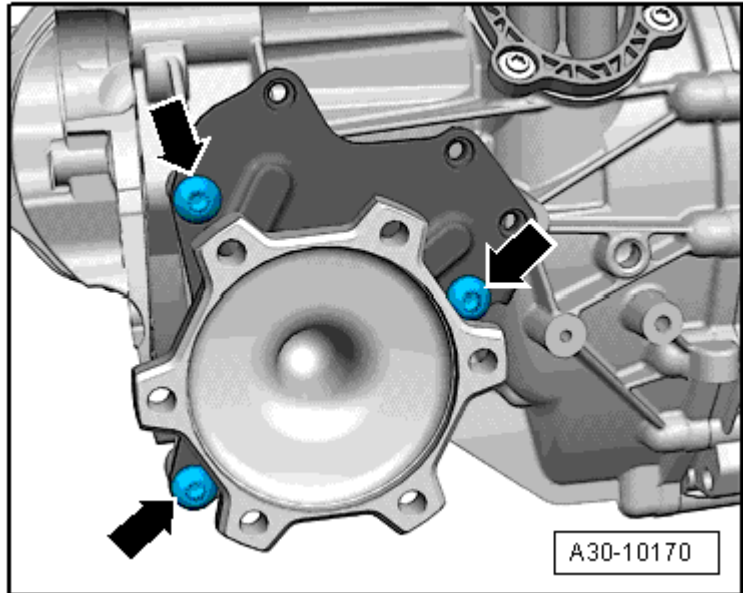

- 将左侧法兰轴 -1- 从变速箱上拉出 -箭头 A-。

 **提示**

不必理会 -箭头 B-。

- 拆下液力变矩器 → Kapitel。

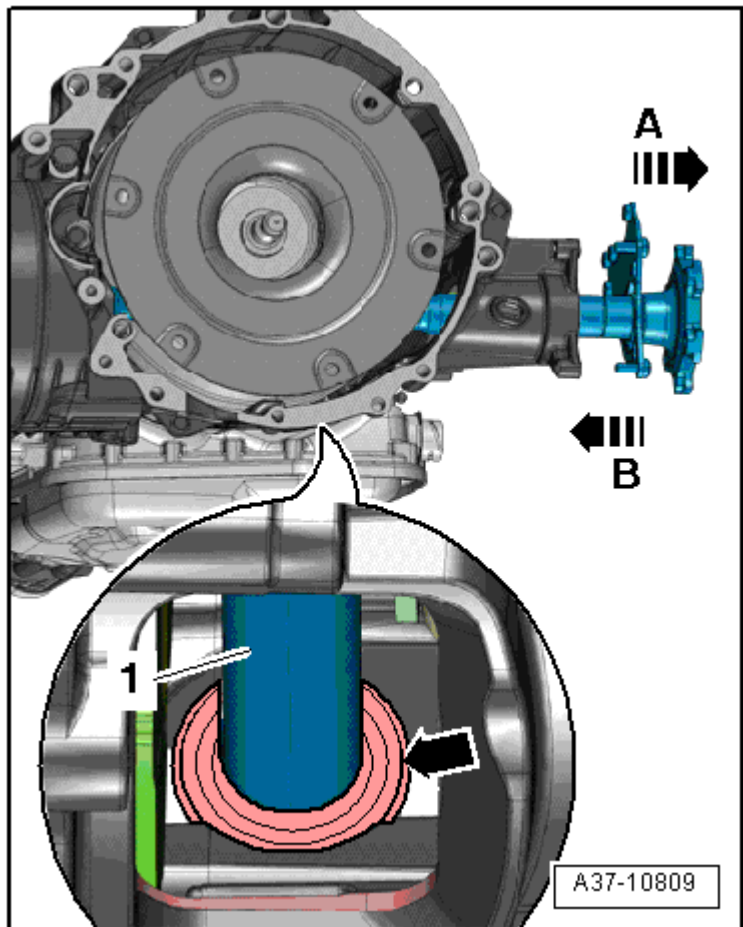

安装

安装以倒序进行，同时要注意下列事项：

- I 拧紧力矩 → Kapitel „装配一览 - 主减速器“。
- 彻底清洁左侧法兰轴、变矩器壳至差速器的入口区域 - 箭头 A- 和轴密封环 - 箭头 B-。

i 提示

如果差速器和变速箱壳体之间的轴密封环损坏 - 箭头 B-，则必须更换 → Kapitel。

- 在密封唇和防尘唇之间的空间内注入密封油脂 - G 052 128 A1- 至半满。
- 安装液力变矩器 → Kapitel。

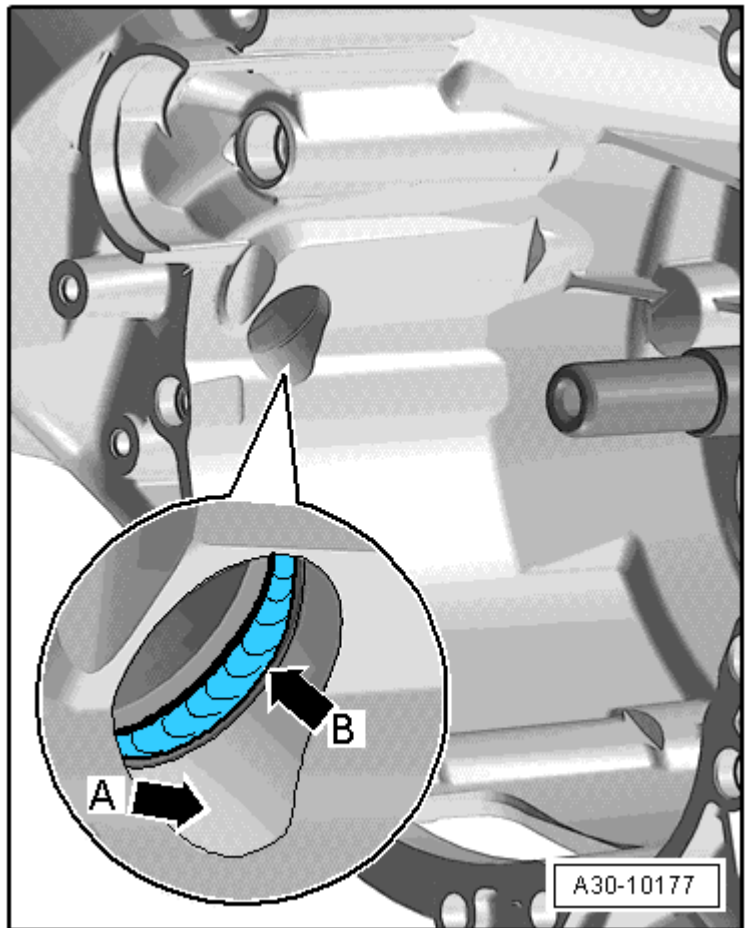

- 将左侧法兰轴 -1- 推入变速箱中 - 箭头 B-，同时将法兰轴以对中方式插入前部差速器上的轴密封环内 - 箭头-。

i 提示

- t 如果不能将法兰轴保持在中间位置，主减速器和变速箱壳体之间的轴密封环便会被法兰轴花键 -2- 损坏。
- t 损坏的轴密封环必须予以更新。
- t 不必理会 - 箭头 A-。

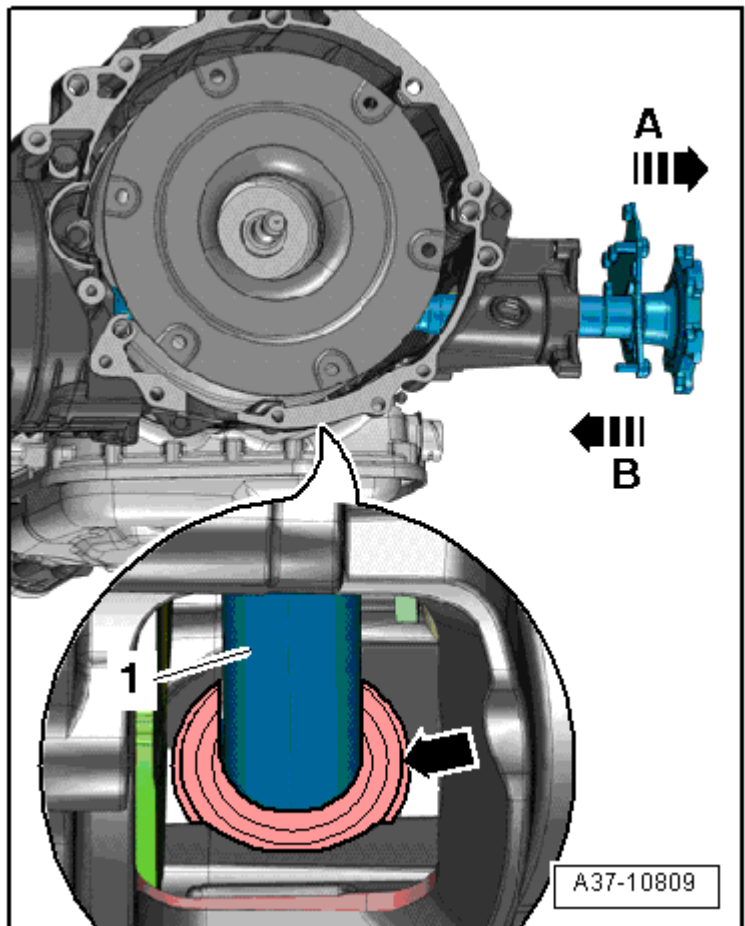

- 拧紧左侧法兰轴支撑座 -箭头-。
- 安装变速箱后，检查和补充前轴主减速器内的车轴润滑油液位 → Kapitel.

